



FPM

ФИЛЬТР СРЕДНЕГО ДАВЛЕНИЯ ДЛЯ УСТАНОВКИ В МАГИСТРАЛИ СЕРИЯ 10

Р_{макс} 210 бар

Q_{макс} (см. таблицу номинальных значений рабочих параметров)

ПРИНЦИП ДЕЙСТВИЯ

Корпус фильтра
Фильтрующий элемент

- Фильтры FPM разработаны для установки в магистрали с резьбовыми присоединительными отверстиями BSP для гидравлических соединений. В головке фильтра сделаны резьбовые отверстия на случай возможной установки кронштейна.
- Замену фильтрующего элемента можно легко выполнить с помощью обычного шестигранного гаечного ключа, который необходим для того, чтобы отвинтить стакан фильтра, который имеет хвостовик соответствующей формы.
- Фильтры FPM спроектированы для установки в напорных трубопроводах среднего давления (до 210 бар); фильтрующие элементы сделаны из высокоэффективных фильтрующих материалов и доступны в вариантах с тремя различными степенями очистки:
 - F05 = 5 мкм полная (b5 > 100 - класс 6 по NAS 1638)
 - F10 = 10 мкм полная (b10 > 100 - класс 7 по NAS 1638)
 - F25 = 25 мкм полная (b25 > 100 - класс 8 по NAS 1638)
- Данные фильтры всегда поставляются в комплекте с байпасным клапаном.
- Фильтрующие элементы доступны в стандартном варианте (S) или в варианте с повышенным сроком службы (L), который способен удерживать большее количество загрязняющих веществ. Для всех фильтрующих элементов разрушающая разность давлений составляет 20 бар.
- Все фильтры FPM разработаны с возможностью установки визуального или визуально-электрического индикатора засорения фильтра, который должен зазываться отдельно (смотрите параграф 5).

ТЕХНИЧЕСКИЕ ХАРАКТЕРИСТИКИ

Код фильтра	Размеры отверстия BSP	Масса [кг]		Номинальный расход (рекомендуемый) [л/мин]					
				тип S	тип L	H05S	H05L	F10S	F10L
FPM-TB012	1/2"	1.5	2.0	25	40	35	50	45	60
FPM-TB034	3/4"			35	50	50	65	65	80
FPM-TB100	1"			40	60	60	85	85	100

ПРИМ.1: Приведенные в таблице значения расходов соответствуют перепаду давления 0.8 бара, измеренному для минерального масла вязкостью 36 сантистокс (сСт) при 50°C.

Относительно другого диапазона вязкости смотрите ПРИМЕЧАНИЕ 2 - параграф 2.2.

Максимальное давление	бар	210
Разрушающая разность давлений фильтрующего элемента	бар	20
Разность давлений, необходимая для открытия байпасного клапана (+/- 10%)	бар	6
Рабочий диапазон температур окружающей среды	°C	-25 ... +50
Диапазон температур жидкости	°C	-25 ... +110
Диапазон вязкостей жидкости	сСт	10 ... 400

ОБОЗНАЧЕНИЕ НА ГИДРАВЛИЧЕСКИХ СХЕМАХ

Фильтр с индикатором засорения типа VPM

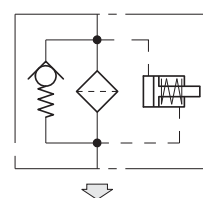

Фильтр с индикатором засорения типа EPM

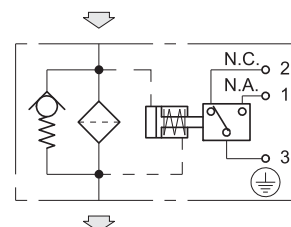

1 - ИДЕНТИФИКАЦИОННЫЙ КОД

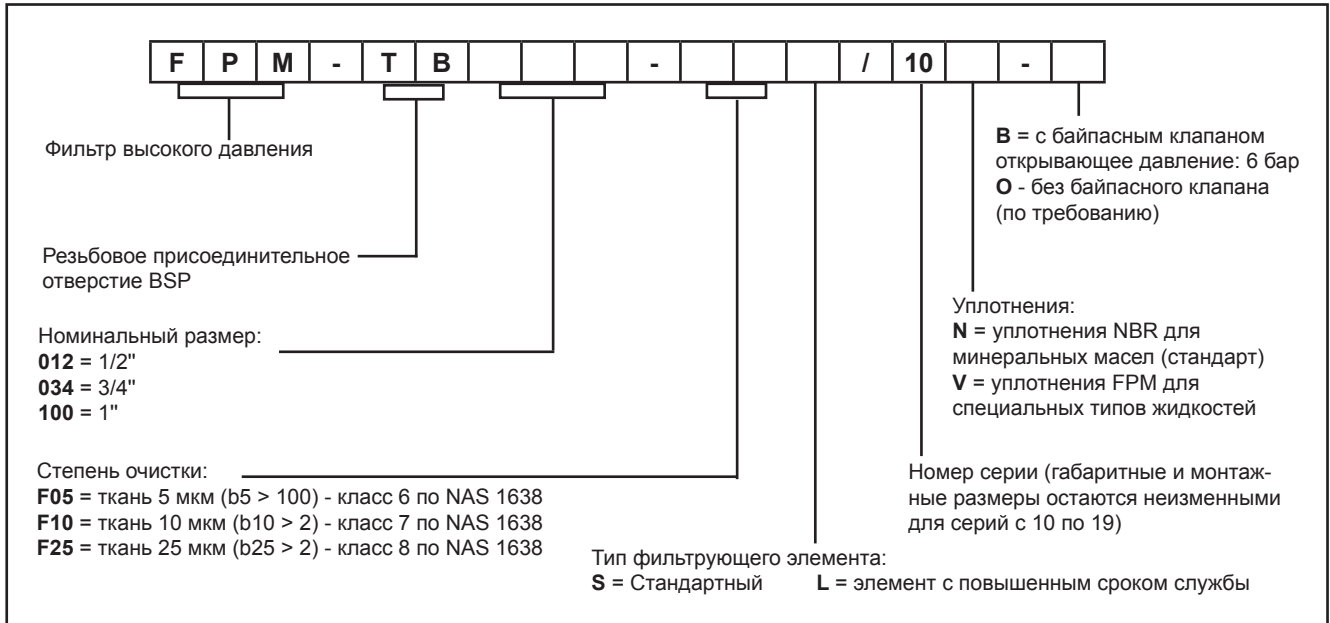

2 - ДИАГРАММЫ ХАРАКТЕРИСТИК (значения получены для вязкости 36 сантистокс (сСт) при 50°C)

2.1 - Перепады давления на корпусе фильтра

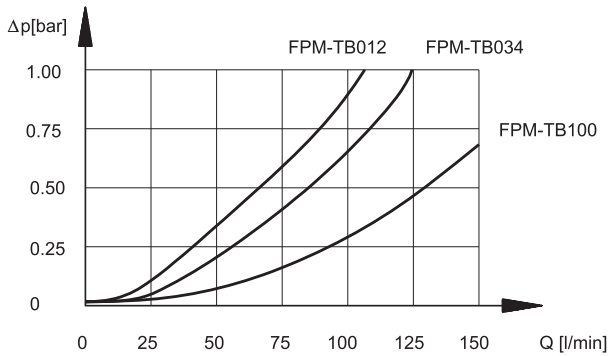

2.2 - Перепады давления на фильтрующем элементе FRCE

FPME-*S
(стандартный фильтрующий элемент)

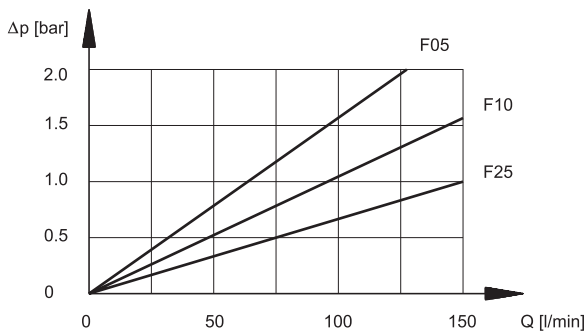

FPME-*L
(фильтрующий элемент с повышенным сроком службы)

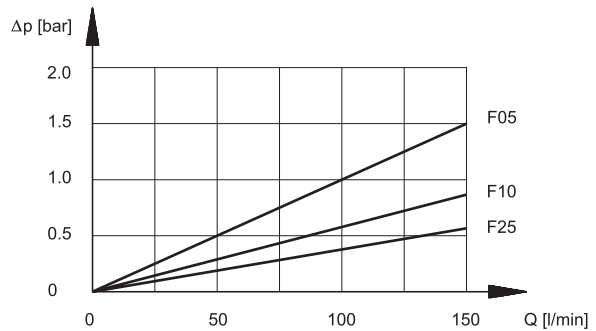

ПРИМЕЧАНИЕ 2: Размер фильтра следует выбирать таким образом, чтобы при номинальном расходе перепад давления был ниже 0.8 бара.

Полный перепад давления на фильтре получается путем сложения значений перепада давления на корпусе фильтра и на фильтрующем элементе.

Для жидкостей, чья степень вязкости при конкретном рабочем давлении отличается от 36 сСт, полный перепад давления на фильтре следует изменить согласно следующему соотношению:

полное значение Δp_l = значение Δp на корпусе + (фактическое значение Δp на фильтрующем элементе x фактическое значение вязкости (сСт)/36)

фактическое значение Δp на фильтрующем элементе = значение, полученное из диаграмм в параграфе 2.2

Это соотношение действительно для значений вязкости вплоть до 200 сСт.

При больших значениях вязкости, проконсультируйтесь, пожалуйста, в нашем отделе технической поддержки.

2.3 - Перепады давления на байпасном клапане

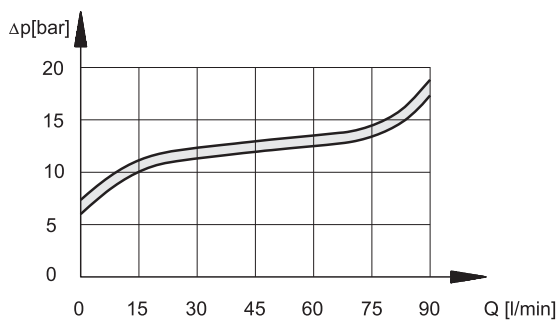

3 - ГИДРАВЛИЧЕСКИЕ ЖИДКОСТИ

Используйте гидравлические жидкости на основе минеральных масел типа HL и HLP, согласно ISO 6743/4.

По поводу использования других типов жидкостей, таких, как HFA, HFB, HFC, HFD, проконсультируйтесь, пожалуйста, в нашем отделе технической поддержки.

4 - ГАБАРИТНЫЕ И МОНТАЖНЫЕ РАЗМЕРЫ

размеры в мм

Код фильтра	D1	H1	H2	R*
FPH-TB012-*S	1/2"	198	104	100
FPH-TB034-*S	3/4"	198	104	100
FPH-TB100-*S	1"	198	104	100
FPH-TB012-*L	1/2"	291	197	100
FPH-TB034-*L	3/4"	291	197	100
FPH-TB100-*L	1"	291	197	100

R* = Пространство для извлечения фильтрующего элемента

1	Присоединительное отверстие индикатора засорения фильтра: M20 x 1.5
---	---

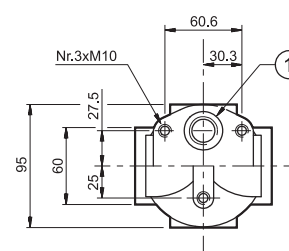
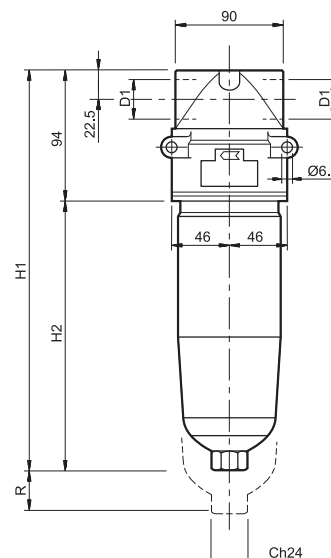



5 - ИНДИКАТОРЫ ЗАСОРЕНИЯ ФИЛЬТРА

Все фильтры разработаны с возможностью добавления индикаторов засорения фильтра, которые должны заказываться отдельно.

5.1 - Визуальный индикатор для напорных фильтров Идентификационный код: VPM/10

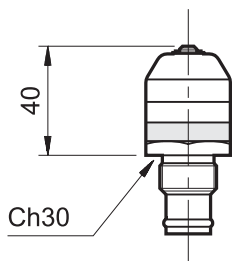

5.2 - Электровизуальный индикатор для напорных фильтров Идентификационный код: EPM/10

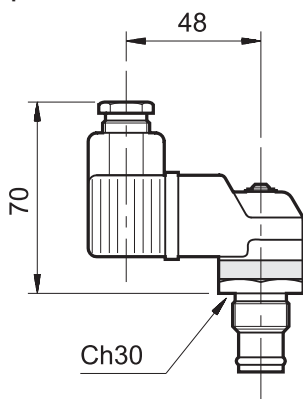

6 - ФИЛЬТРУЮЩИЕ ЭЛЕМЕНТЫ

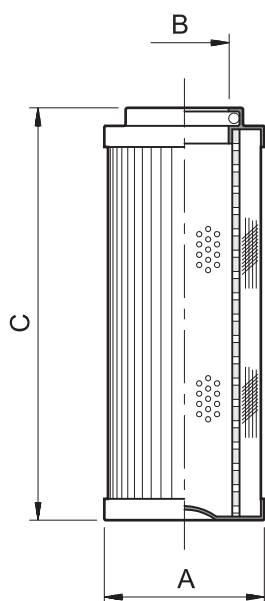

Этот индикатор измеряет разность давлений между входом и выходом фильтра.

Индикатор снабжен цветными полосками, которые дают информацию о степени загрязнения фильтрующего элемента:

ЗЕЛЕНЫЙ: эффективный фильтрующий элемент $\Delta p < 5$ бар ($\pm 10\%$)

КРАСНЫЙ: фильтрующий элемент следует заменить $\Delta p > 5$ бар ($\pm 10\%$)

Этот индикатор, помимо того, что дает визуальную индикацию, как, например, модель VP, также переключает электрический контакт в том случае, если фильтрующий элемент достиг предельного загрязнения.

Контакт может быть подключен как в разомкнутом, так и в замкнутом положении (смотрите обозначение на гидравлической схеме).

ТЕХНИЧЕСКИЕ ХАРАКТЕРИСТИКИ

Рабочая разность давлений	бар	5
Питание переменным током		
Макс. рабочее напряжение	В (переменный ток)	250 50/60 Гц
Макс. нагрузка на контактах (индуктивная или активная)	А	5
Питание постоянным током		
Макс. рабочее напряжение	В (постоянный ток)	125
Макс. нагрузка на контактах (при 30-50-75-125В постоянного тока)	активная индуктивная А	2 - 0,5 - 0,25 - 0,2 2 - 0,5 - 0,25 - 0,03
Электрический разъем	DIN 43650	
Класс защиты согласно IEC 144 от атмосферного воздействия	IP65	

ИДЕНТИФИКАЦИОННЫЙ КОД ФИЛЬТРУЮЩЕГО ЭЛЕМЕНТА



Фильтрующий элемент для фильтра FPM

Степень очистки:
F05 = ткань 5 мкм
F10 = ткань 10 мкм
F25 = ткань 25 мкм

N = уплотнения NBR для минеральных масел (стандарт)
V = уплотнения FPM для специальных типов жидкостей по требованию)

Номер серии (габаритные и монтажные размеры остаются неизменными для серий с 10 по 19)

Тип фильтрующего элемента
S = стандартный **L** = с повышенным сроком службы

Код фильтрующего элемента	Ø A	Ø B	C	Средняя площадь фильтрующей поверхности [см²]
FPM-E*S	52	23.5	115	975
FPM-E*L	52	23.5	210	1830



DIPLOMATIC OLEODINAMICA S.p.A.
20015 PARABIAGO (MI) • Via M. Re Depaolini 24
Tel. +39 0331.895.111
Fax +39 0331.895.339

КОПИРОВАНИЕ ЗАПРЕЩЕНО. КОМПАНИЯ ОСТАВЛЯЕТ ЗА СОБОЙ ПРАВО ВНОСИТЬ ИЗМЕНЕНИЯ В КАТАЛОГ.

ПРЕДСТАВИТЕЛЬСТВО В РОССИИ:

ООО «ПНЕВМАКС»

Тел.: +7 (495) 739-39-99

Факс: +7 (495) 739-49-99

www.pneumax.ru

mail@pneumax.ru