

PRE*

ПЕРЕПУСКНОЙ ПРЕДОХРАНИТЕЛЬНЫЙ КЛАПАН С ПИЛОТНЫМ ПРОПОРЦИОНАЛЬНЫМ ЭЛЕКТРОННЫМ УПРАВЛЕНИЕМ СЕРИЯ 10

СТЫКОВОЙ МОНТАЖ

P макс 350 бар

Q макс (см. таблицу характеристик)

ПРИНЦИП ДЕЙСТВИЯ

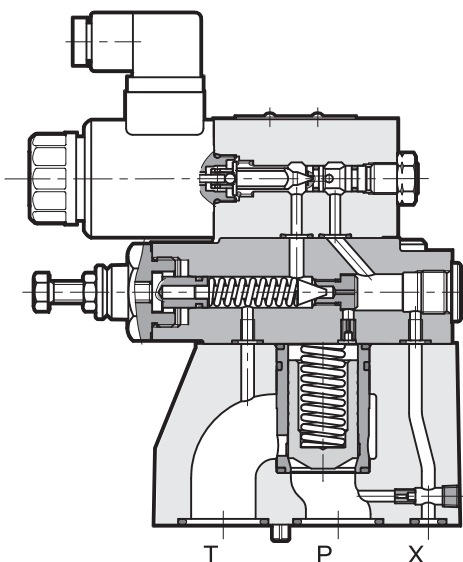

— Клапан PRE* представляет собой перепускной предохранительный клапан с пилотным пропорциональным электронным управлением и монтажной поверхностью в соответствии со стандартом ISO 6264 (CETOP RP 121H).

— Клапан предназначен для контроля давления в гидросистеме и способен пропускать всю подачу насоса, даже с параметрами установки, почти равными эталонным.

— Двухкаскадная конструкция клапана и большие проходные сечения способствуют уменьшению перепадов давления, уменьшая таким образом потери энергии.

— Давление регулируется пропорционально току в соленоиде.

— Клапаном можно управлять непосредственно через блок электропитания с регулятором тока или при помощи соответствующих блоков электронного управления для полного использования возможностей клапана.

— Клапан оснащён перепускным предохранительным клапаном ручной настройки с давлением настройки, на 15% превышающим максимальное давление.

— Клапан выпускается в трёх типоразмерах по расходу до 500 л/мин и четырёх диапазонах давления до 350 бар.

ХАРАКТЕРИСТИКИ (для минерального масла вязкостью 36 сСт при 50°C с электронной картой UEIK-11)		PRE10	PRE25	PRE32
Максимальное давление	бар	350	350	350
Минимальное давление	см. диаграмму Dp-Q			
Максимальный расход	л/мин	200	400	500
Отклик на ступенчатое воздействие	см. пар. 8			
Гистерезис	% P	< 5%		
Повторяемость	% P	< ± 1,5%		
Электрические характеристики	см пар. 7			
Температура окружающей среды	°C	-20 ... +60		
Температура рабочей жидкости	°C	-20 ... +80		
Вязкость рабочей жидкости	сСт	10 ... 400		
Рекомендуемая вязкость	сСт	25		
Степень загрязнения жидкости	Не хуже 9 класса по NAS 1638			
Масса	кг	5	5,8	8

ГИДРАВЛИЧЕСКИЙ СИМВОЛ

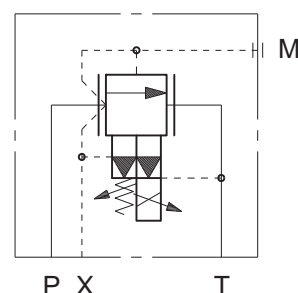



1 - ИДЕНТИФИКАЦИОННЫЙ КОД

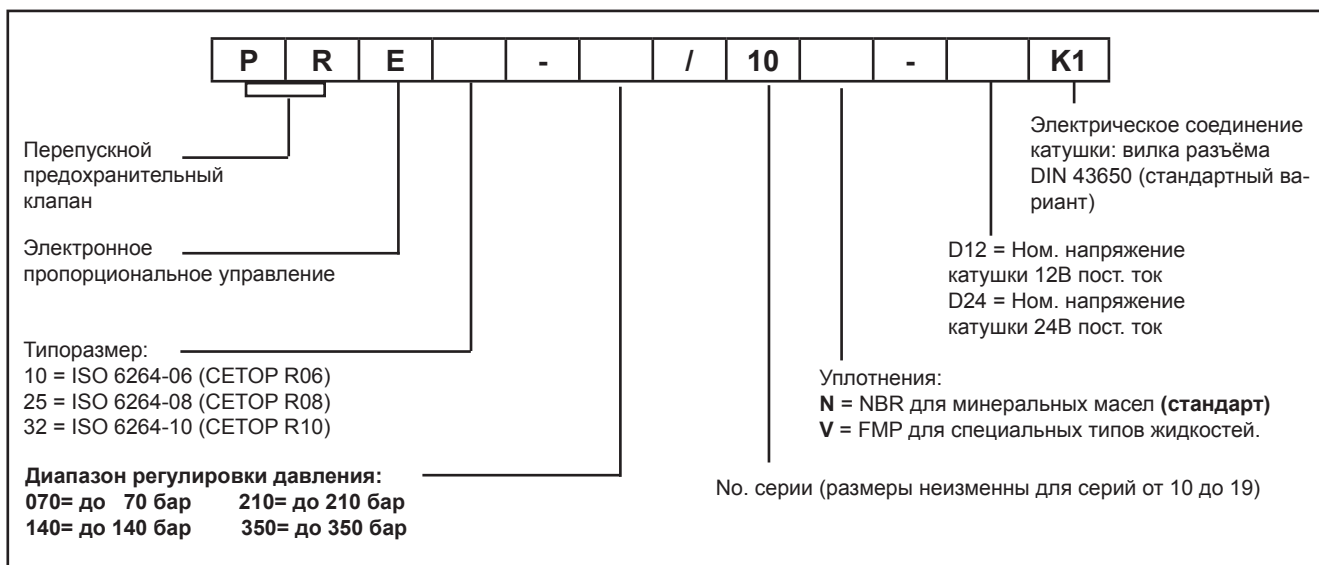

2 - ДИАГРАММЫ ХАРАКТЕРИСТИК (значения получены при консистенции 36 сСт при 50°C)

РЕГУЛИРОВКА ДАВЛЕНИЯ $p=f(I)$

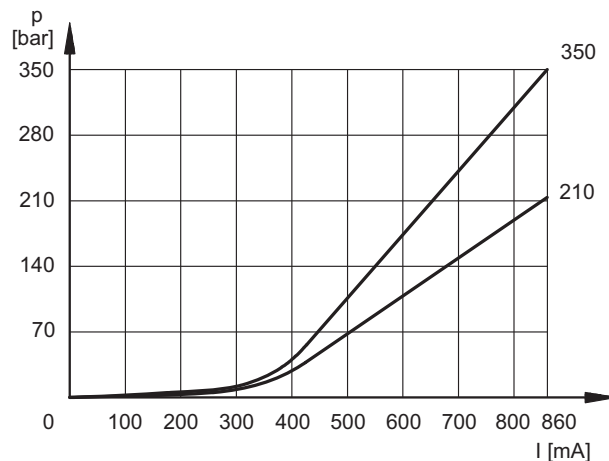
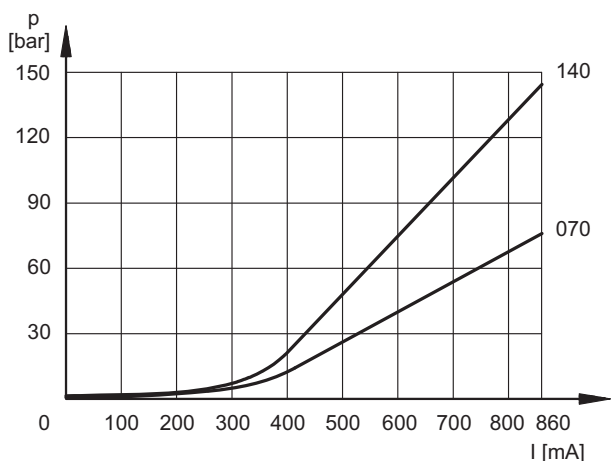

РЕГУЛИРОВКА ДАВЛЕНИЯ $p=f(Q)$

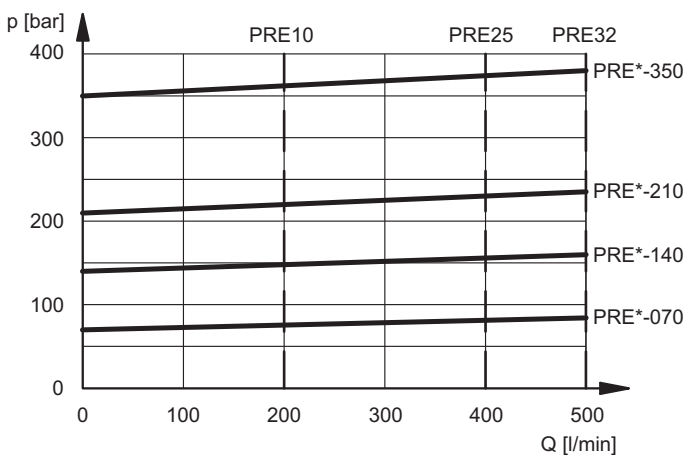

РЕГУЛИРОВКА ДАВЛЕНИЯ $p=f(Q)$

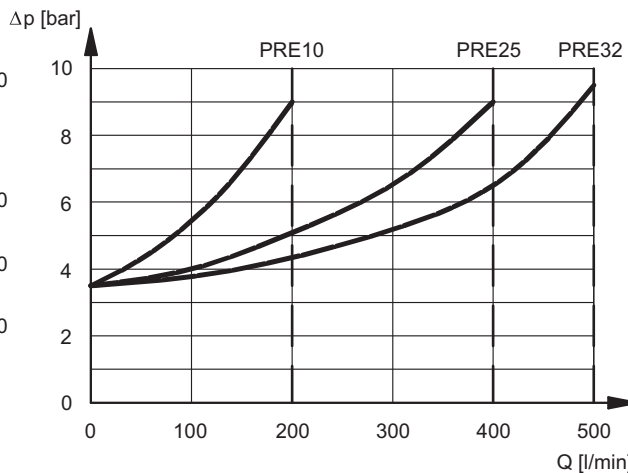

3 - ГИДРАВЛИЧЕСКИЕ ЖИДКОСТИ

Используйте гидравлические жидкости на основе минерального масла типа HL или HPL в соответствии со стандартом ISO 6743/3. Для жидкостей типа HFD-R (фосфатных эфиров) используйте уплотнения FPM (код V). По поводу использования других типов жидкостей, таких, как HFA, HFB, HFC, проконсультируйтесь с нашим отделом технической поддержки. Использование жидкостей при температуре свыше 80° ведёт к ускоренному ухудшению качества жидкостей и характеристик уплотнительных прокладок. Жидкость должна сохранять свои физические и химические свойства.

4 - ЭЛЕКТРИЧЕСКИЕ ХАРАКТЕРИСТИКИ

Пропорциональный электромагнит

Пропорциональный электромагнит состоит из двух частей: арматурной трубки и катушки.

Трубка, привинченная к корпусу клапана, имеет подвижные части с трением на минимальном уровне, что снижает величину гистерезиса.

Катушка закреплена на трубке с помощью стопорной гайки с возможностью поворота на 360° в зависимости от свободного пространства при установке.

Номинальное напряжение	B	12	24
Сопротивление катушки (при 20°C)	Ом	3.66	17.6
Максимальный ток	A	1.88	0.86
Продолжительность включения	100%		
Электромагнитная совместимость (EMC) - излучения EN 50081-1 - защищённость EN 50082-2	В соответствии 89/336 СЕЕ		
Класс защиты (в соответствии с IEC144)	IP 65		

5 - ОТКЛИК НА СТУПЕНЧАТОЕ ВОЗДЕЙСТВИЕ

(для минерального масла вязкостью 36 сСт при 50°C с использованием электронного блока управления EPA-M110)

Отклик на ступенчатое воздействие - это время, необходимое для достижения клапаном 90% установленного давления после ступенчатого изменения опорного сигнала.

В таблице иллюстрируется время отклика на ступенчатое воздействие, измеренное при величине расхода на входе Q = 50 л/мин.

Ступенчатое изменение опорного сигнала	0→100%	100%→0
Время отклика [мс]	120	90

6 - УСТАНОВКА

Клапан PRE* можно устанавливать как в горизонтальном положении, так и в вертикальном положении катушкой вниз. Если клапан установлен в вертикальном положении катушкой вверх, необходимо учесть возможные отклонения минимального давления управления, по сравнению с тем, что описано в параграфе 2.

Убедитесь в отсутствии воздуха в гидросистеме. В некоторых случаях необходимо выпустить воздух из арматурной трубки, для этого нужно вывернуть соответствующий винт на арматурной трубке соленоида. Убедитесь, что арматурная трубка заполнена маслом (см. параграфы 4-5-6).

Порт Т должен быть напрямую соединён с баком. Максимальное допустимое давление в линии Т - 2 бара. Для контроля этой величины используйте соответственно реле давления или манометры.

Клапаны крепятся винтами или шпильками на плоской поверхности, плоскостность и шероховатость которой равны или лучше указанных на чертеже. Если минимальные значения не соблюдаются, то жидкость может протечь между клапаном и монтажной поверхностью.

Обработка поверхности

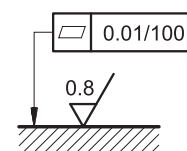

7 - PRE10 ГАБАРИТНЫЕ И МОНТАЖНЫЕ РАЗМЕРЫ

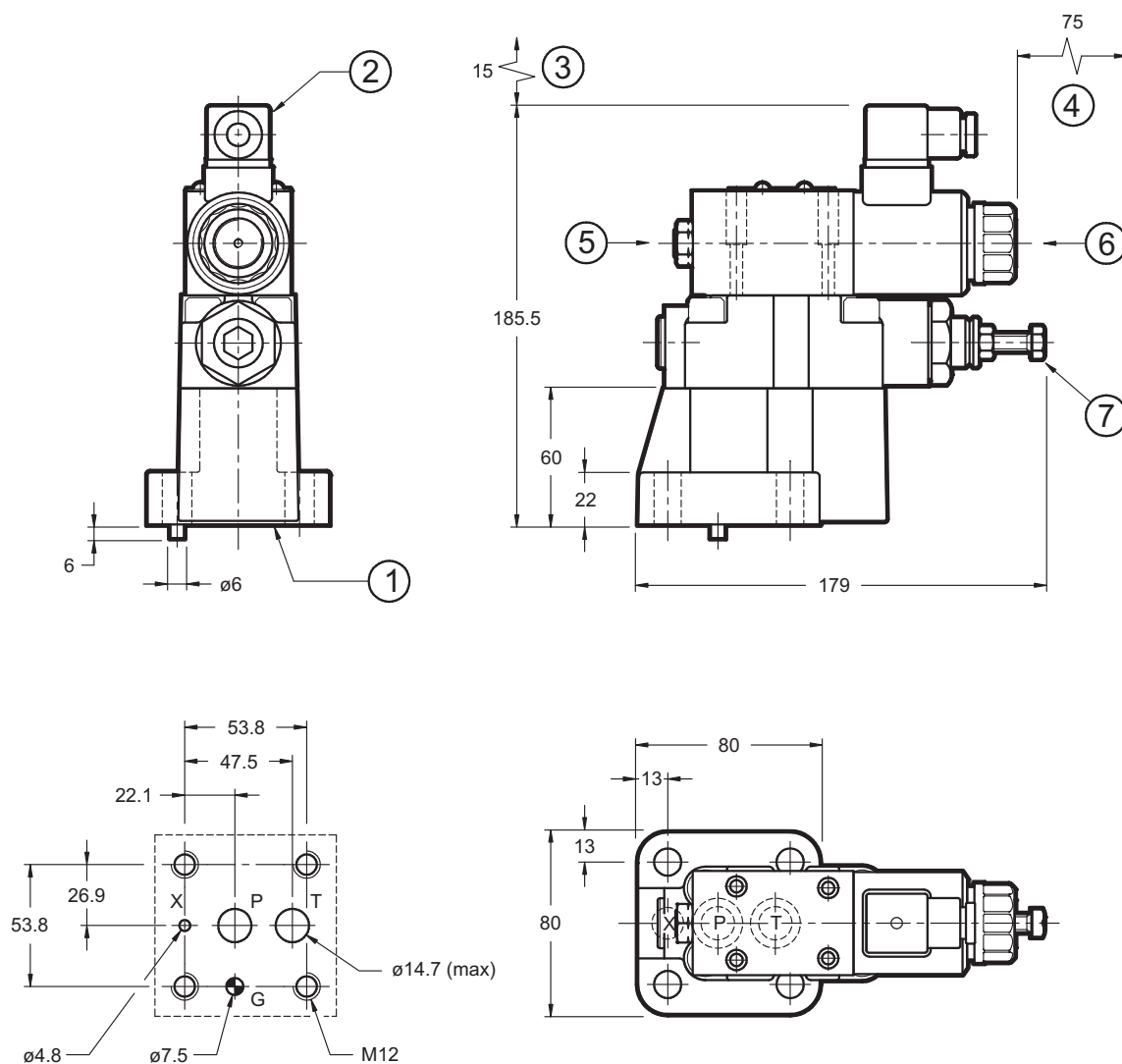

Монтажная поверхность: ISO 6264-06-09-1-97
 (СЕТОР 4.4.2-2-R06-350)

Крепёжные винты: 4 винта M12x40
 Момент затяжки : 69 Нм

ПРИМЕЧАНИЕ: Перед первым запуском или после долгого простоя необходимо выпустить воздух через сапун 6, расположенный в конце арматурной трубки.

Размеры в миллиметрах

1	Монтажная поверхность с уплотнительными кольцами: 2 шт. тип OR 123 - 90 1 шт. тип OR 109 - 90
2	Электроразъём DIN 43650
3	Пространство для снятия разъёма
4	Пространство для снятия катушки
5	Заглушка (мы не рекомендуем её выкручивать)
6	Сапун (шестигранный ключ 2)
7	Перепускной предохранительный клапан (заводская настройка)

8 - PRE25 ГАБАРИТНЫЕ И МОНТАЖНЫЕ РАЗМЕРЫ

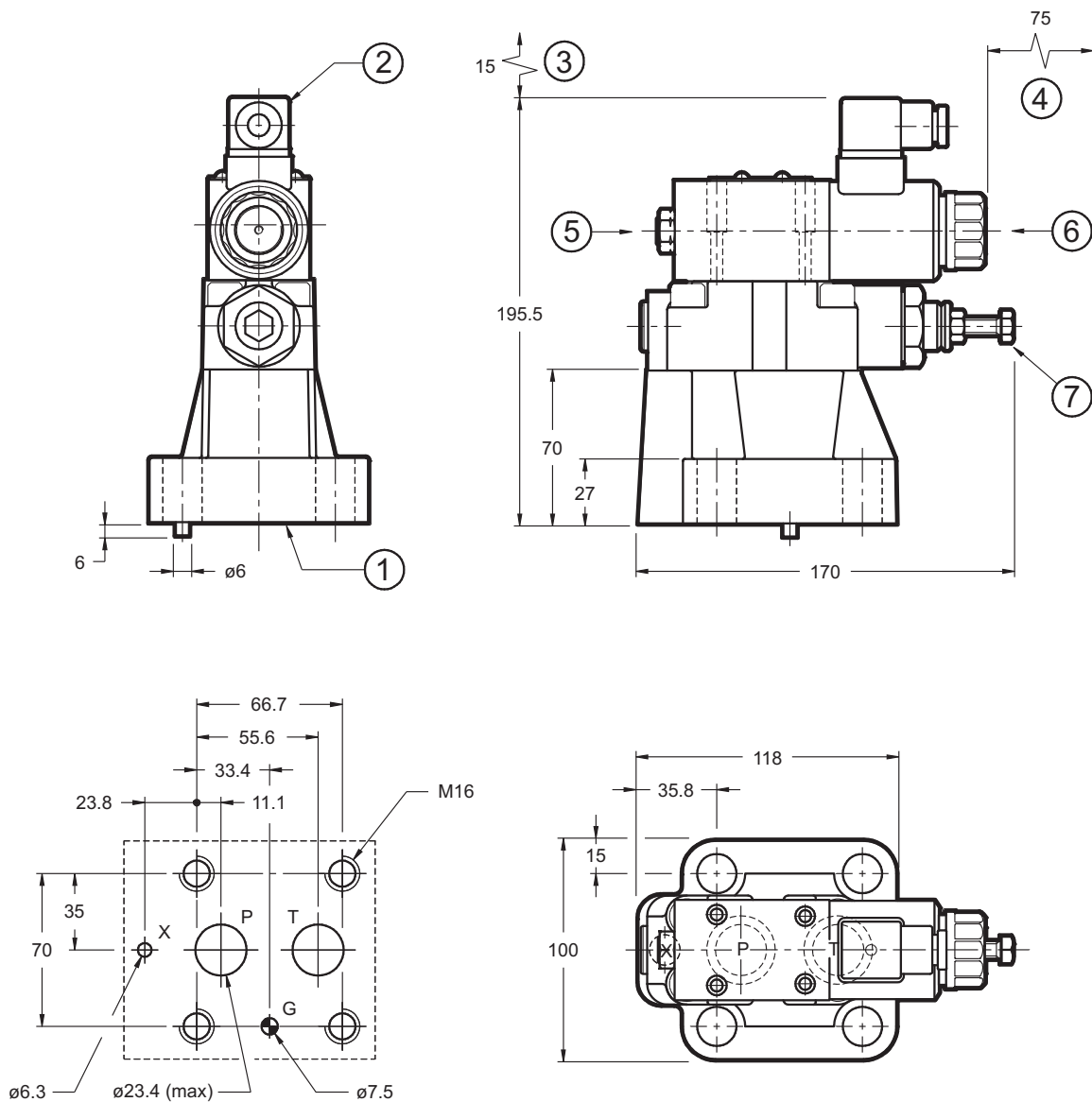

Монтажная поверхность: ISO 6264-08-13-1-97
(СЕТОР 4.4.2-2-R08-350)

Крепёжные винты: 4 винта M16x50
Момент затяжки : 170 Нм

ПРИМЕЧАНИЕ: Перед первым запуском или после долгого простоя необходимо выпустить воздух через сапун 6, расположенный в конце арматурной трубки.

Размеры в миллиметрах

1	Монтажная поверхность с уплотнительными кольцами: 2 шт. тип OR 3118 - 90 1 шт. тип OR 109 - 90
2	Электроразъём DIN 43650
3	Пространство для снятия разъёма
4	Пространство для снятия катушки
5	Заглушка (мы не рекомендуем её выкручивать)
6	Сапун (шестигранный ключ 2)
7	Перепускной предохранительный клапан (заводская настройка)

9 - PRE32 ГАБАРИТНЫЕ И МОНТАЖНЫЕ РАЗМЕРЫ

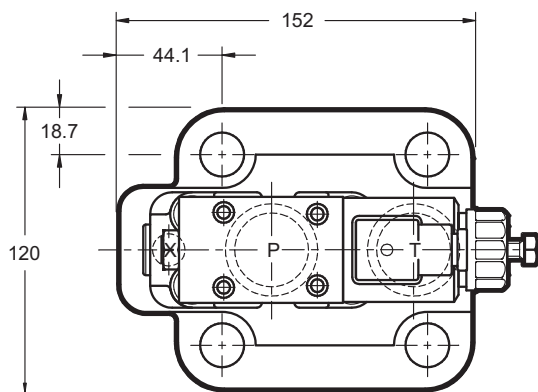
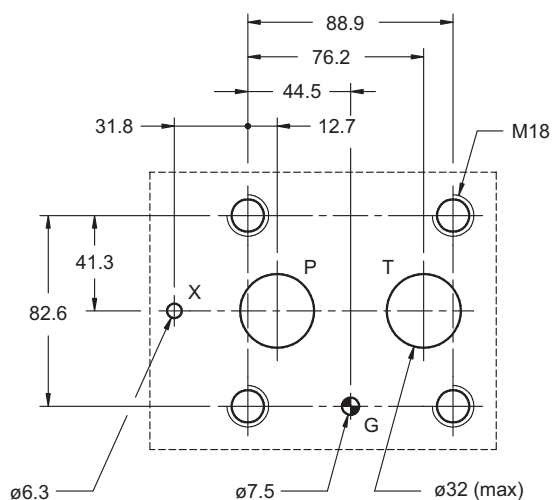
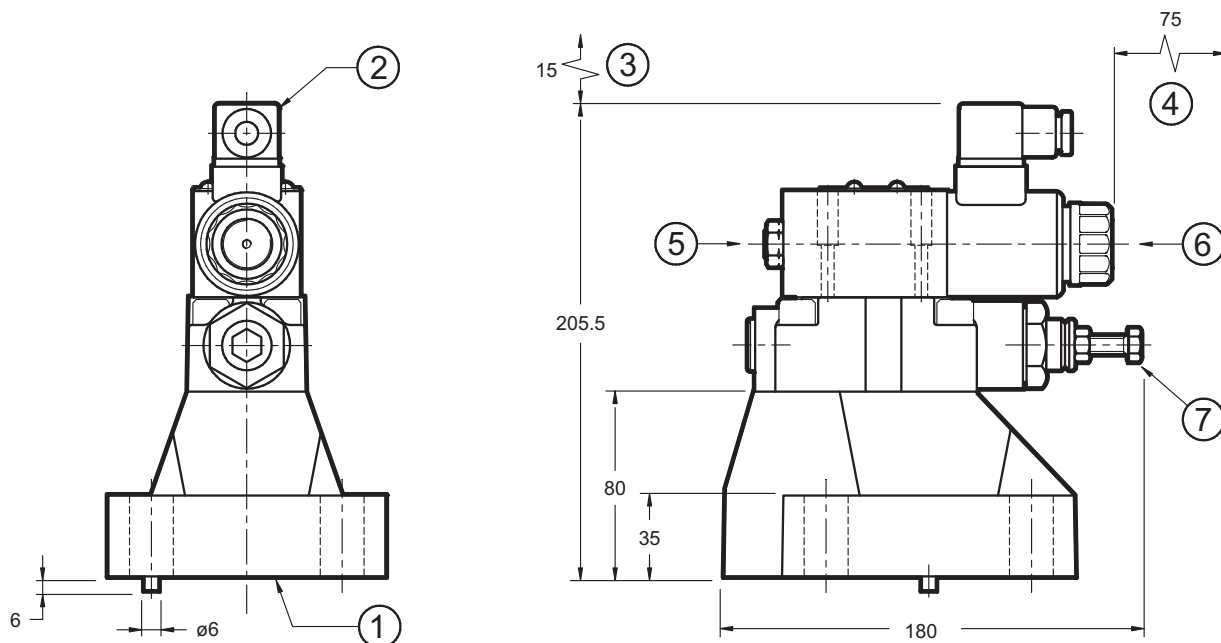

Монтажная поверхность: ISO 6264-10-17-1-97
(СЕТОР 4.4.2-2-R10-350)

Крепёжные винты: 4 винта M18x60
Момент затяжки : 235Нм

ПРИМЕЧАНИЕ: Перед первым запуском или после долгого простоя необходимо выпустить воздух через сапун 6, расположенный в конце арматурной трубки.

Размеры в миллиметрах

1	Монтажная поверхность с уплотнительными кольцами: 2 шт. тип OR 4137 - 90 1 шт. тип OR 109 - 90
2	Электроразъём DIN 43650
3	Пространство для снятия разъёма
4	Пространство для снятия катушки
5	Заглушка (мы не рекомендуем её выкручивать)
6	Сапун (шестигранный ключ 2)
7	Перепускной предохранительный клапан (заводская настройка)



10 - ЭЛЕКТРОННЫЕ БЛОКИ УПРАВЛЕНИЯ

EDC-112	(для катушек 24В пост. тока)	штепсельный вариант	(смотри каталог 89 120)
EDC-142	(для катушек 12В пост. тока)	штепсельный вариант	(смотри каталог 89 120)
EDM-M112	(для катушек 24В пост.тока)	установка на рейку DIN EN50022	(смотри каталог 89 250)
EDM-M142	(для катушек 12В пост.тока)	установка на рейку DIN EN50022	(смотри каталог 89 250)
UEIK-11	(для катушек 24В пост. тока)	тип Eurocard	(смотри каталог 89 300)

11 - МОНТАЖНЫЕ ПЛИТЫ (см. кат. 51 000)

	PRE 10	PRE 25	PRE 32
Тип	PMRQ3-AI4G присоединение с зад- ней стороны	PMRQ5-AI5G присоединение с задней стороны	PMRQ7-AI7G присоединение с задней стороны
Резьбовые соединительные отверстия Р и Т	1/2" BSP	3/4" BSP	1" 1/4 BSP
Резьбовое соединительное отверстие Х	1/4" BSP	1/4" BSP	1/4" BSP



PRE*
СЕРИЯ 10



DIPLOMATiC OLEODiNAMiCA S.p.A.
20015 PARABIAGO (MI) • Via M. Re Depaolini 24
Tel. +39 0331.895.111
Fax +39 0331.895.339

КОПИРОВАНИЕ ЗАПРЕЩЕНО. КОМПАНИЯ ОСТАВЛЯЕТ ЗА СОБОЙ ПРАВО ВНОСИТЬ ИЗМЕНЕНИЯ В КАТАЛОГ.

**ПРЕДСТАВИТЕЛЬСТВО В РОССИИ:
ООО «ПНЕВМАКС»**

Тел.: +7 (495) 739-39-99
Факс: +7 (495) 739-49-99
www.pneumax.ru
mail@pneumax.ru