



RPC1-T3

ТРЕХЛИНЕЙНЫЙ РЕГУЛЯТОР РАСХОДА СКОМПЕНСИРОВАННЫЙ ПО ДАВЛЕНИЮ И ТЕМПЕРАТУРЕ

СЕРИЯ 41

СТЫКОВОЙ МОНТАЖ НА ПЛИТЕ:
ISO 6263-03 (СЕТОР 03)

P_{макс} 250 бар

Q_{макс} (см. таблицу номинальных значений рабочих параметров)

МОНТАЖНАЯ СХЕМА

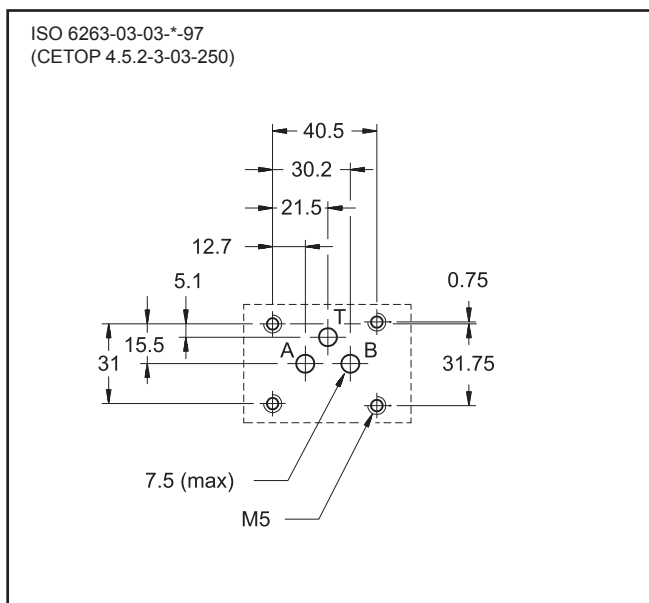

ПРИНЦИП ДЕЙСТВИЯ

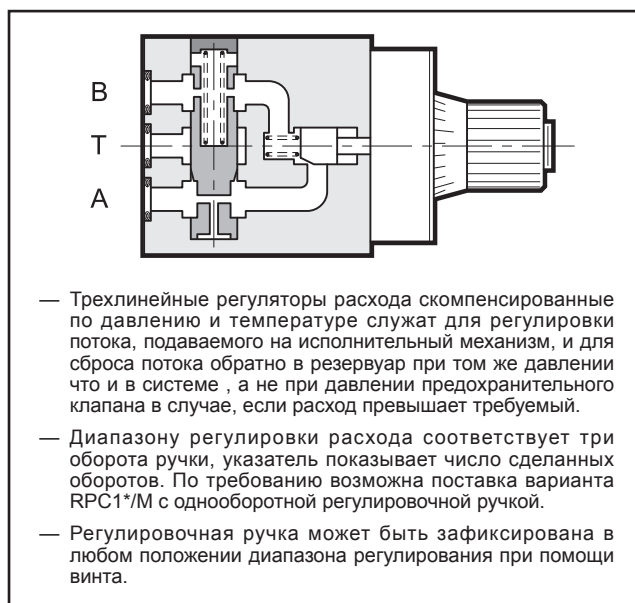

НОМИНАЛЬНЫЕ ЗНАЧЕНИЯ РАБОЧИХ ПАРАМЕТРОВ (для минерального масла вязкостью 36 сантистокс (сСт) при 50 °С)

Максимальное рабочее давление	бар	250
Минимальная разность давлений между А и В	бар	12
Максимальный регулируемый расход	л/мин	1-4-10-16-22
Минимальный регулируемый расход (для вариантов 1 и 4 л/мин)	л/мин	0,035
Рабочий диапазон температур окружающей среды	°С	-20 ... +50
Диапазон температур жидкости	°С	-20 ... +80
Диапазон вязкостей жидкости	сСт	10 ... 400
Рекомендуемая очистка	Класс 20/18/15 по ISO 4406:1999	
Рекомендуемая очистка для значений расхода < 0,5 л/мин	Класс 18/16/13 по ISO 4406:1999	
Рекомендуемая вязкость	сСт	25
Масса	кг	1,5
Число оборотов регулировочной ручки	RPC1-T3	3
	RPC1-T3/M	1

ОБОЗНАЧЕНИЕ НА ГИДРАВЛИЧЕСКИХ СХЕМАХ

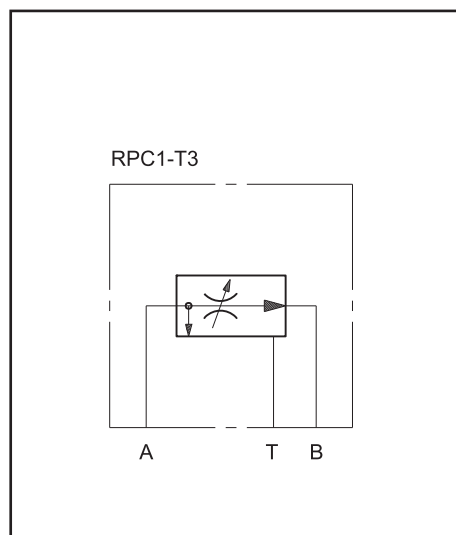



1 - ИДЕНТИФИКАЦИОННЫЙ КОД

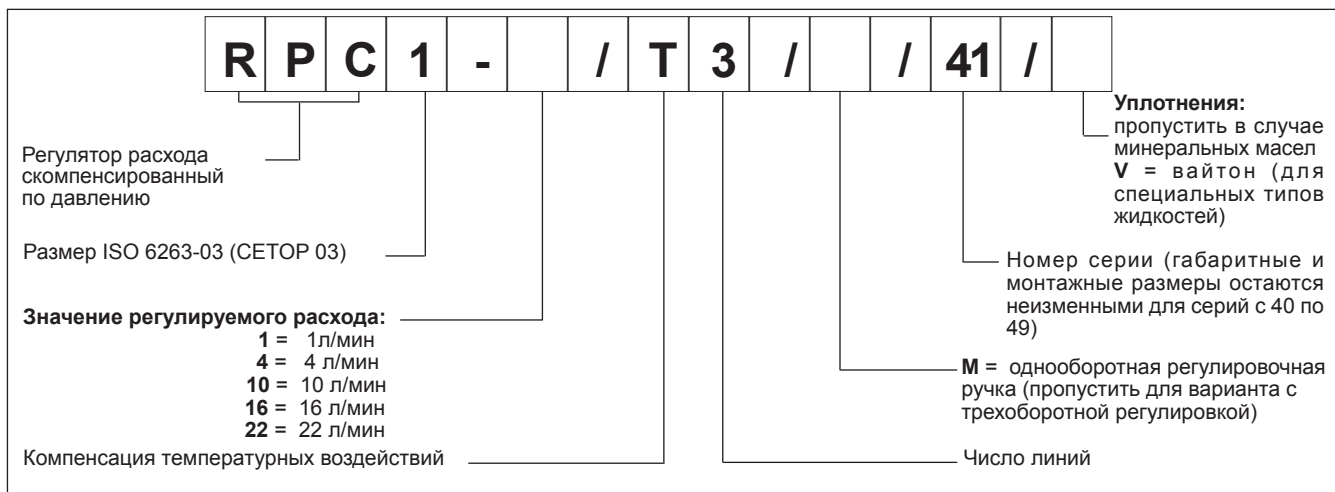

2 - ДИАГРАММЫ ХАРАКТЕРИСТИК (значения получены для вязкости 36 сантистокс (сСт) при 50 °С)

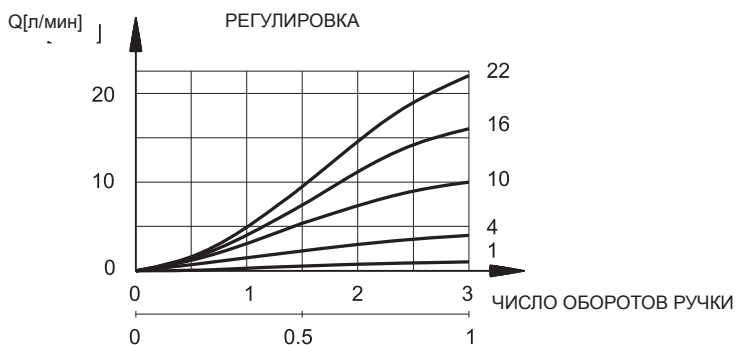

3 - ГИДРАВЛИЧЕСКИЕ ЖИДКОСТИ

Используйте гидравлические жидкости на основе минеральных масел типа HL или HM, в соответствии с ISO 6743-4. Для этих жидкостей используйте уплотнения из NBR. Для жидкостей типа HFDR (фосфатные эфиры) используйте уплотнения FPM (код V). По поводу использования других типов жидкостей таких как HFA, HFB, HFC проконсультируйтесь в нашем отделе технической поддержки. Использование жидкостей при температуре свыше 80 °С приводит к ускоренному износу уплотнений и к ухудшению качества жидкости. Жидкость должна сохранять свои физические и химические характеристики неизменными.

4 - КОМПЕНСАЦИЯ ДАВЛЕНИЯ

В состав клапана входят две заслонки, расположенных последовательно. Первая из них регулирует клиновой зазор, размер которого зависит от положения ручки; вторая же управляется перепадом давлением на первой заслонке, обеспечивая таким образом постоянный перепад давления на ней. В таких условиях, при максимальных колебаниях давления между заборной и выпускной камерами клапана установленное значение расхода остается постоянным с допустимыми отклонениями в пределах $\pm 2\%$ от максимального расхода, регулируемого клапаном.

5 - КОМПЕНСАЦИЯ ТЕМПЕРАТУРНЫХ ВОЗДЕЙСТВИЙ

Компенсация температурных воздействий в данном клапане основывается на использовании закона прохождения жидкости через клиновой зазор (аналог дроссельной шайбы), в котором колебания вязкости масла не оказывают значительного влияния на расход. Для регулируемого расхода менее 0.5 л/мин и изменения температуры 50 °С, расход увеличится примерно на 13% относительно установленного значения. Для больших значений расхода и при том же перепаде температуры, расход увеличится примерно на 4% относительно максимального значения расхода, регулируемого клапаном.



6 - ГАБАРИТНЫЕ И МОНТАЖНЫЕ РАЗМЕРЫ

размеры в мм

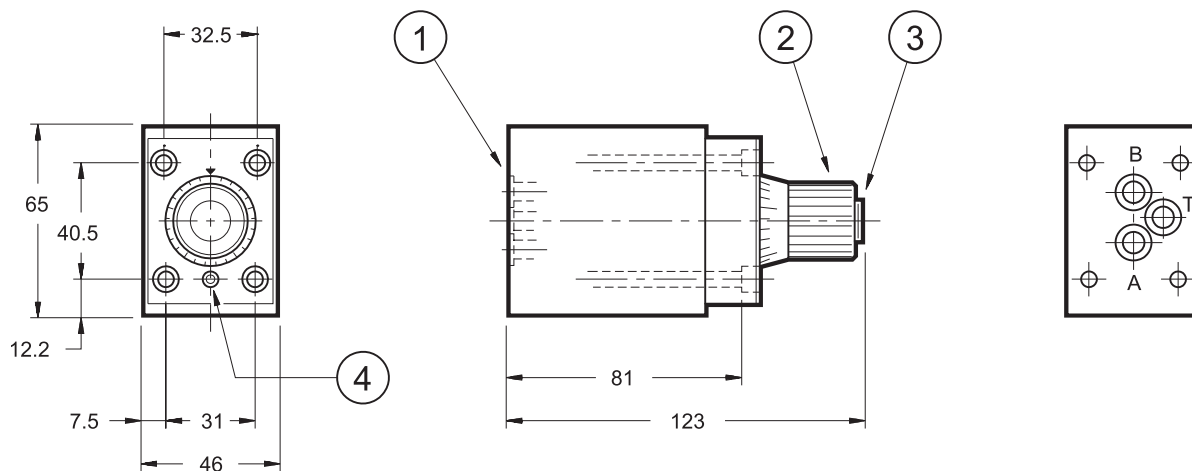

КРЕПЕЖНЫЕ ВИНТЫ
4 винта M5x90
Крутящий момент затяжки: 5 Нм

1	Монтажная поверхность с уплотнительными кольцами (OR): 3 шт. типа OR-2037 (9.37x1.78)
2	Ручка регулировки
3	Указатель поворота ручки
4	Стопорный винт ручки

7 - ПРИМЕРЫ ПРИМЕНЕНИЯ

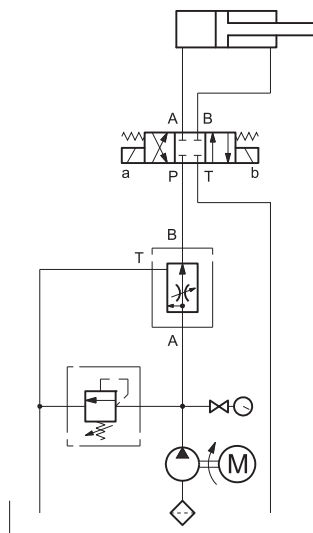



8 - МОНТАЖНЫЕ ПЛИТЫ (см. каталог 51 000)

Тип	PMMD-AI3G с задним расположением присоединительных отверстий при закрытом отверстии Р потребителя
Тип	PMMD-AL3G с боковым расположением присоединительных отверстий при закрытом отверстии Р потребителя
Размер отверстия	3/8" BSP



DIPLOMATIC OLEODINAMICA S.p.A.
20015 PARABIAGO (MI) • Via M. Re Depaolini 24
Tel. +39 0331.895.111
Fax +39 0331.895.339

КОПИРОВАНИЕ ЗАПРЕЩЕНО. КОМПАНИЯ ОСТАВЛЯЕТ ЗА СОБОЙ ПРАВО ВНОСИТЬ ИЗМЕНЕНИЯ В КАТАЛОГ.

ПРЕДСТАВИТЕЛЬСТВО В РОССИИ:

ООО «ПНЕВМАКС»

Тел.: +7 (495) 739-39-99

Факс: +7 (495) 739-49-99

www.pneumax.ru

mail@pneumax.ru