



SQ0500

SQR18DXBFPKG/US-100



Датчики потока

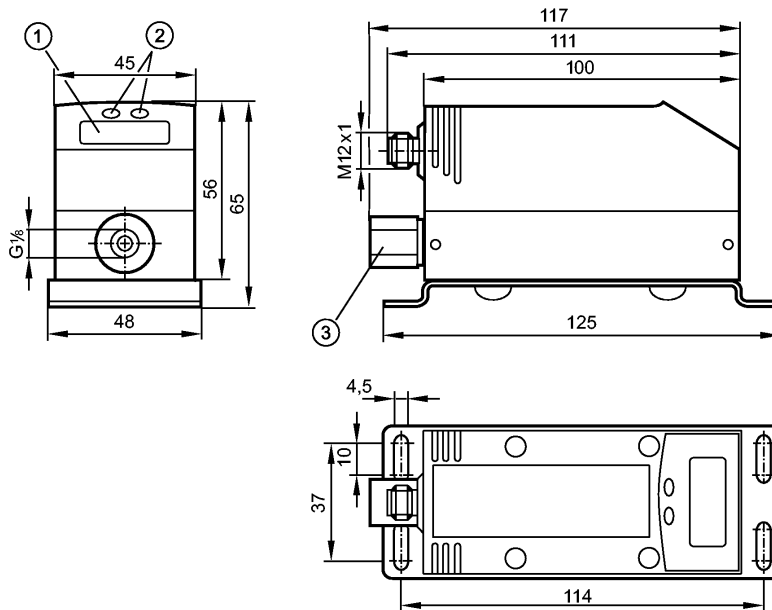

- 1: 4-х позиционный буквенно -цифровой дисплей
- 2: Кнопки для программирования
- 3: стабилизатор потока



Характеристики

Датчик расхода

Электрический разъём

Подключение к процессу: G 1/8

Программируемая функция

2 выхода

OUT1 = контроль потока (бинарный), измерение скорости потока (импульсы), предварительная установка измерителя (бинарный)

OUT2 = контроль потока или температуры (аналоговый или бинарный)

Диапазон контроля

0...240 ml/min

Диапазон измерения

1...200 ml/min

0...60 °C

Область применения

Применение

вода, жидкости на водной основе

Предел прочности по давлению [бар]

10

Температура измеряемой среды[°C]

0...60

Электронные данные

Электрическое исполнение

DC PNP

Рабочее напряжение [V]

19...30 DC ¹⁾

Потребление тока [mA]

< 110

Класс защиты

III

Защита от переплюсовки

да

Выходы



SQ0500

SQR18DXBFPKG/US-100



Датчики потока

Выход		OUT1: NO /NC программируемый или импульсный OUT2: NO /NC программируемый или аналоговый (4...20 мА, масштабируемый)
Номинальный ток	[mA]	2 x 250
Падение напряжения	[V]	< 2
Защита от короткого замыкания		тактовый
Защита от короткого замыкания		да
Защита от перегрузок по току		да
Аналоговый выход		4...20 mA
Наиб.нагрузка	[Ω]	< 500
Импульсный выход		Расходомер

Диапазон измерения / настройки

Контроль скорости потока		
Диапазон измерения	[ml/min]	1...200
Предел показаний	[ml/min]	0...240
Порог срабатывания выхода, SP	[ml/min]	6...200
Точка сброса, rP	[ml/min]	1...195
Начальная точка аналогового сигнала, ASP	[ml/min]	0...150
Конечная точка аналогового сигнала, AEP	[ml/min]	50...200
с шагом в	[ml/min]	1
Динамика измерения		1:200
Контроль моментального расхода		
Значение импульса		0,1...2000000000 ml
с шагом в		0,1...1000000 ml
Длина импульса	[s]	0,0125...2
Контроль температуры		
Диапазон контроля	[°C]	0,0...60,0
Предел показаний	[°C]	0,0...72,0
Порог срабатывания выхода, SP[°C]		1,8...60,0
Точка сброса, rP	[°C]	0,3...58,5
Начальная точка аналогового сигнала, ASP	[°C]	0,0...45,0
Конечная точка аналогового сигнала, AEP	[°C]	15,0...60,0
с шагом в	[°C]	0,1

Точность/ погрешность

Контроль скорости потока		
Точность		± (15 % MW + 2 % MEW) ***)
Повторяемость		± 3% MW

Время реакции

готовность к работе после подключения питания	[s]	5
Контроль скорости потока		
Время реакции	[s]	< 0,3 (dAP = 0) *) / 2,5 (dAP = 0) **)
Демпфирование, dAP	[s]	0 - 0,2 - 0,4 - 0,6 - 0,8 - 1...5

Условия эксплуатации



SQ0500

SQR18DXBFPKG/US-100



Датчики потока

Температура окружающей среды	[°C]	0...60
Температура хранения	[°C]	-25...85
Степень защиты		IP 65

Испытания / одобрения

Электромагнитная совместимость	EN 61000-4-2 ESD: 4 kV CD / 8 kV AD EN 61000-4-3 ВЧ излучение: 10 V/m EN 61000-4-4 Всплеск: 2 kV EN 61000-4-6 ВЧ проводимость: 10 V
Ударопрочность	DIN IEC 68-2-27: 30 g (11 ms)
Вибропрочность	DIN IEC 68-2-6: 5 g (55...2000 Hz)
MTTF	[лет] 231

Механические данные

Подключение к процессу	G 1/8
Материалы корпуса в контакте с изм. средой	нерж. сталь V4A (1.4404); NBR
Материал	нерж. сталь V4A (1.4404); PC; пластик PBT-GF 20; POM; FKM
Вес	[kg] 0,458

Дисплей / Элементы управления

Индикация	Дисплей	3 x светодиод зелёный (ml/min, ml, °C)
	Функции дисплея	2 x светодиод желтый
	Состояние выхода	2 x светодиод желтый
	Измеренные значения дисплей	4-х позиционный буквенно -цифровой
	программирование дисплей	4-х позиционный буквенно -цифровой

электрическое подключение

Электрическое подсоединение	Разъём M12
-----------------------------	------------

Назначение жил кабеля при подключении

Программирование выходов

-----OUT1-----

- Релейный выход

Hно = гистерезис / нормально открытый

Hпс = гистерезис / нормально закрытый

Fно = функция окна / нормально открытый

Fпс = функция окна / нормально закрытый

- ImP = импульсный выход для измерения

потока / выход сигнала

измерителя с предварительной установкой

-----OUT2-----

- Релейный выход

Hно = гистерезис / нормально открытый

Hпс = гистерезис / нормально закрытый

Fно = функция окна / нормально открытый

Fпс = функция окна / нормально закрытый

- Аналоговый выход

I = Токовый выход (4...20 mA)

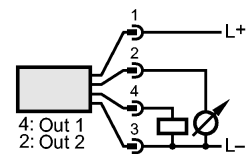
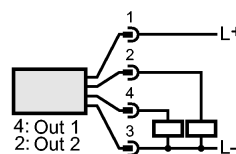

Примечания

Примечания	MW = измеренная величина MEW = граничная величина измеряемого диапазона
------------	--



SQ0500

SQR18DXBFPKG/US-100



Датчики потока

¹⁾ по EN50178, SELV, PELV
^{*}) для возрастающего потока
^{**}) для уменьшения потока
^{***}) Значения указаны при эксплуатации в следующих условиях:
- применение: вода
- Температура среды: 20 °C
- Температура окружающей среды: 22...28 °C
- Прибор со встроенным стабилизатором потока
Падение давления без стабилизатора потока: макс. 5 мбар
Падение давления со стабилизатором потока: макс. 23 мбар

Упаковочная величина [штука]

1

ifm electronic gmbh • Адрес : Friedrichstraße 1 • 45128 Essen — Компания оставляет за собой право вносить изменения без предварительного уведомления! — SU — SQ0500 — 26.03.2012