

VALVOLA DI EMERGENZA MANUALE MANUAL EMERGENCY VALVE

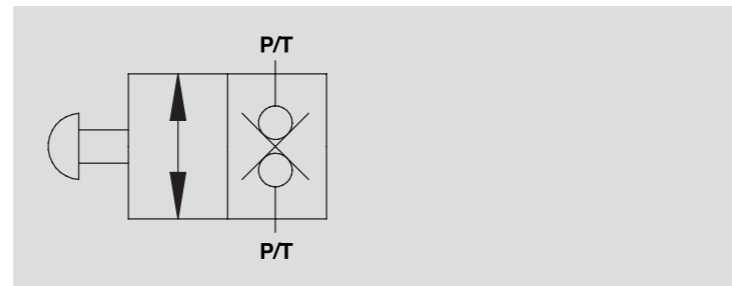

SCHEMA IDRAULICO
HYDRAULIC DIAGRAM



IMPIEGO:

Valvola utilizzata per aprire il passaggio di olio in un circuito idraulico attraverso un comando manuale. Una volta azionato manualmente il pulsante, il flusso dell'olio passa da P verso T o viceversa. Sono generalmente impiegate come pulsante di emergenza sulle macchine di sollevamento.

MATERIALI E CARATTERISTICHE:

Corpo: acciaio zincato.
Componenti interni: acciaio temprato termicamente e rettificato.
Guarnizioni: BUNA N standard.
Tenuta: trafilamento trascurabile.

MONTAGGIO:

Collegare le bocche P e T indifferentemente al distributore e al circuito. Quando il pulsante è premuto il flusso è libero, viceversa è bloccato in entrambe le direzioni.

USE AND OPERATION:

This pushbutton valve allows oil flow in a hydraulic circuit by means of a slider. Once the manual button is pushed oil flows from P to T or vice versa. Typically used as emergency valves on lifting equipment.

MATERIALS AND FEATURES:

Body: zinc-plated steel.
Internal parts: hardened and ground steel.
Seals: BUNA N standard.
Leakage: Minimal leakage.

CONNECTIONS:

Connect the ports P and T to either control valve or circuit. When the button is pressed there is free flow, otherwise the flow is blocked in both directions.

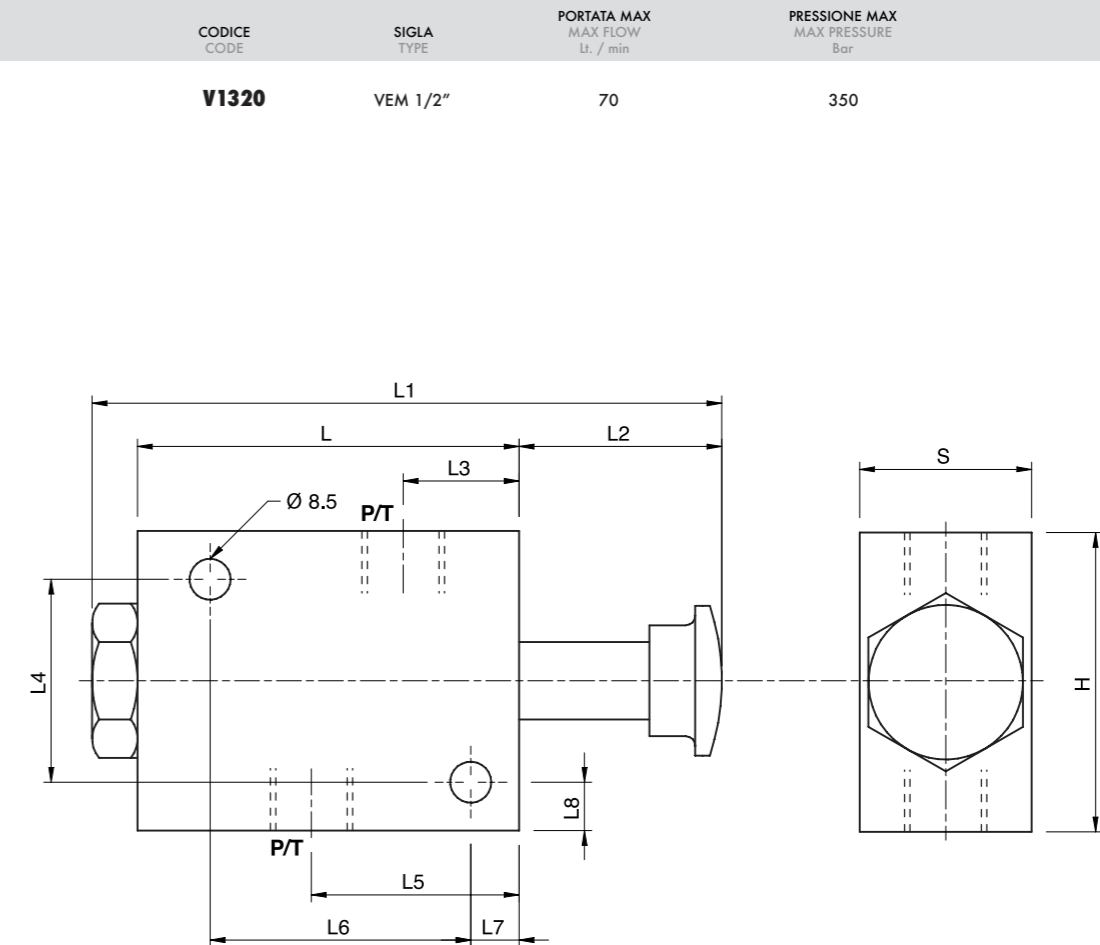

CODICE CODE	SIGLA TYPE	PORTATA MAX MAX FLOW Lt. / min	PRESSIONE MAX MAX PRESSURE Bar
V1320	VEM 1/2"	70	350

CODICE CODE	SIGLA TYPE	P/T GAS	L mm	L1 mm	L2 mm	L3 mm	L4 mm	L5 mm	L6 mm	L7 mm	L8 mm	H mm	S mm	PESO WEIGHT Kg.
V1320	VEM 1/2"	G 1/2"	79	130	42	24	42	43	54	10	10	62	35	1,220